

Günlük yaşantımız da çoğu şeyi değiştiren pandemi ev hayatımız da da çok şeyi değiştirmiştir. Bazen sadece otel olarak kullandığımız evimizden çıkamaz hale ve çıkmaya korkar hale gelmiştir. Evde bulunduğumuz süreçte yeni deneyimler kazanılmış ve evde yapılabileceklerin sınırı zorlanmıştır. Aile ile birlikte daha fazla vakit geçirme ve sohbet etme imkanı bulunmuştur. Okul dolayısıyla ailemden farklı şehirlerde yaşadığım için onların yanına geri dönüş yapılmış ve kendime göre çalışma, vakit geçirme alanları yaratılmıştır.

Yaşanılan bu zorlu süreçte normalde sorun teşkil etmeyen evin içerisindeki alanlar zaman geçtikçe yetersiz kalmaya başlamıştır. Bu yetersiz kalma durumundan kaynaklı evde mutfak, yatak odası ve salonda bu süreç için geçerli olacak değişikliklere gidilmiştir. En belirgin olarak yapılan değişiklik mutfak bölümündedir. Öncesinde masa olarak kullanılan bölüm kaldırılmış, oturma ve televizyon izleme alanına dönüşmüştür.

## Ev Planı

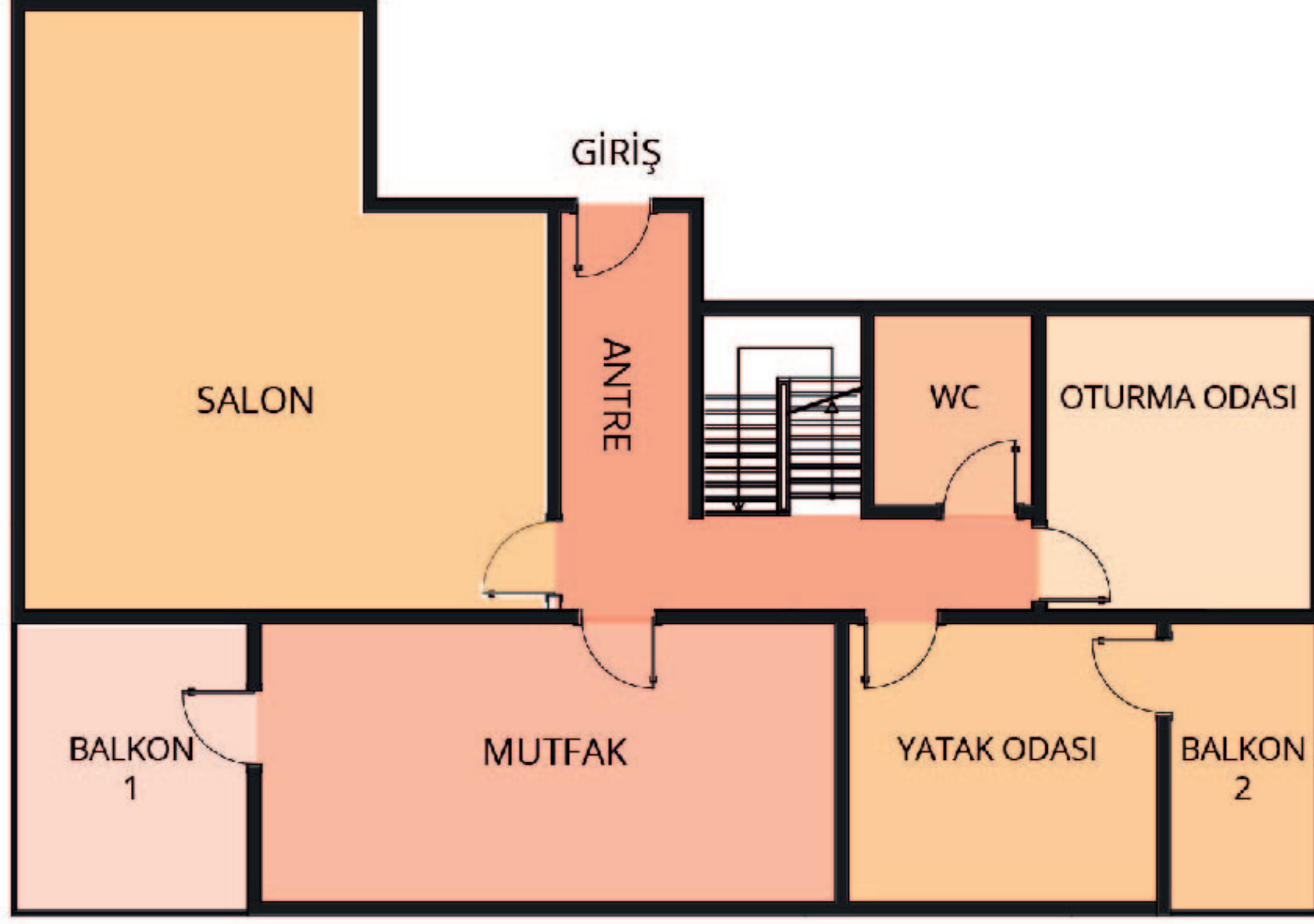

## Covid-19 Öncesi Kullanım Yoğunluğu



## Covid-19 Sonrası Kullanım Yoğunluğu

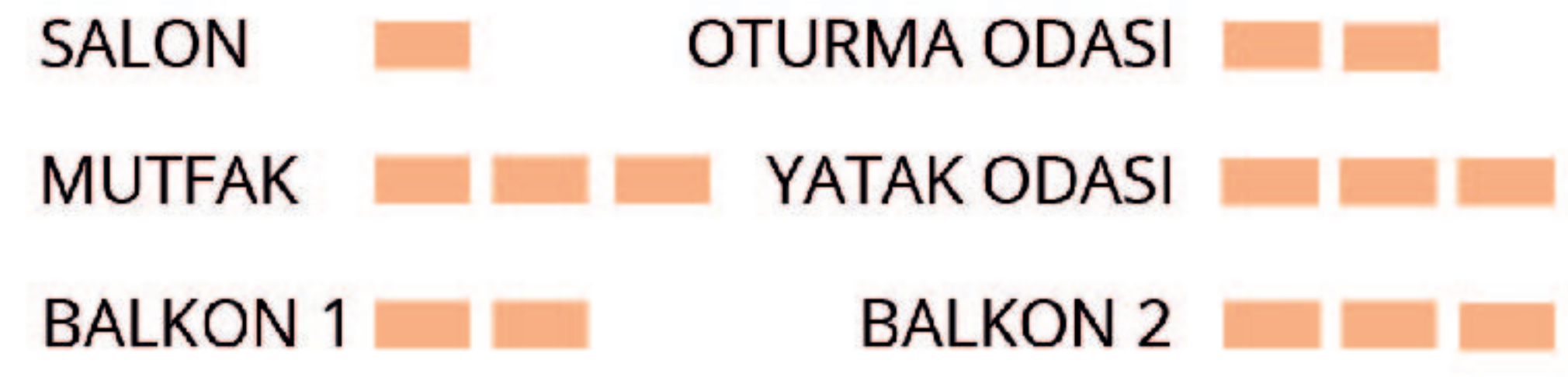

## Kullanım Sıklığı

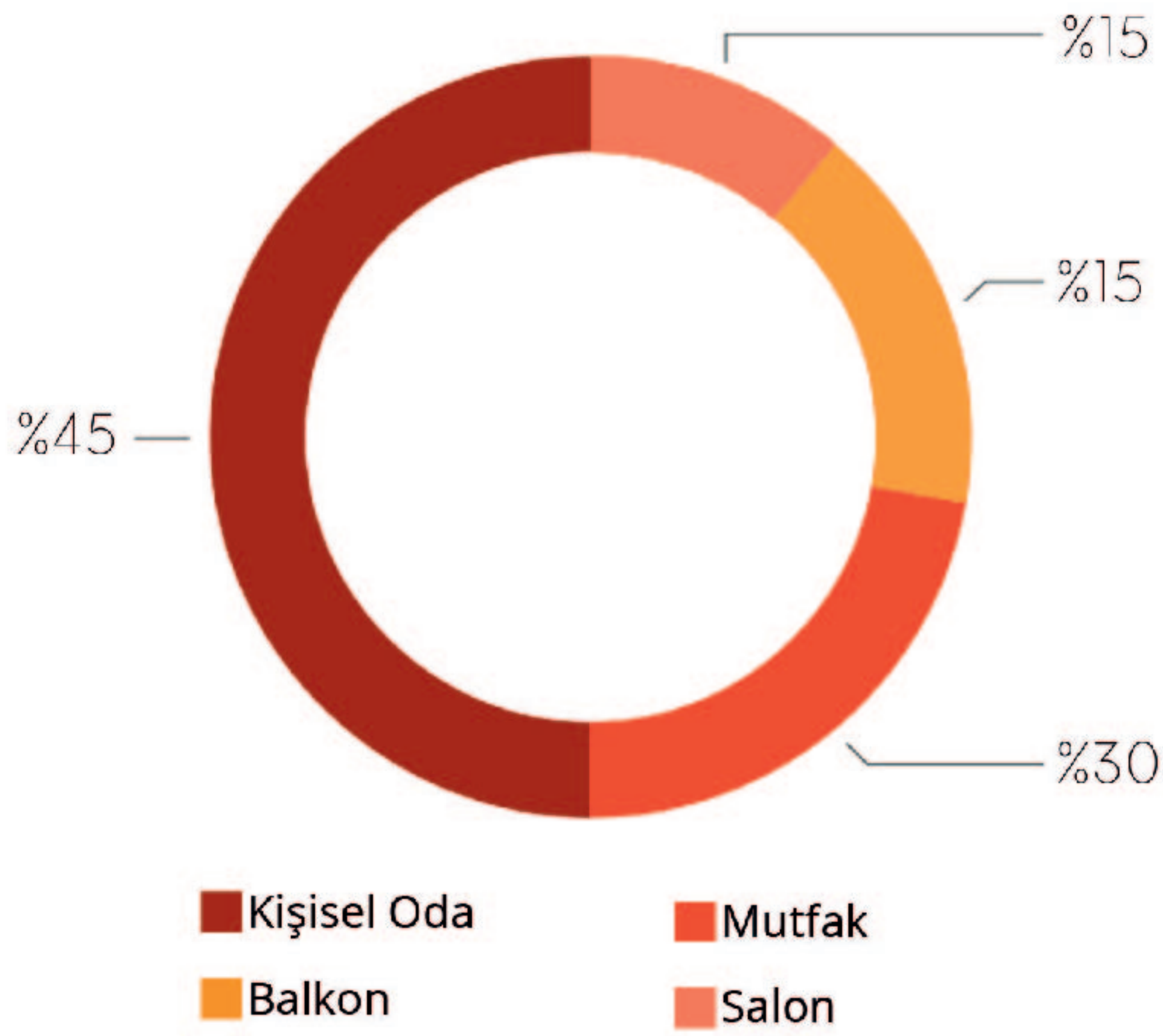

## Kullanıcı Profilleri

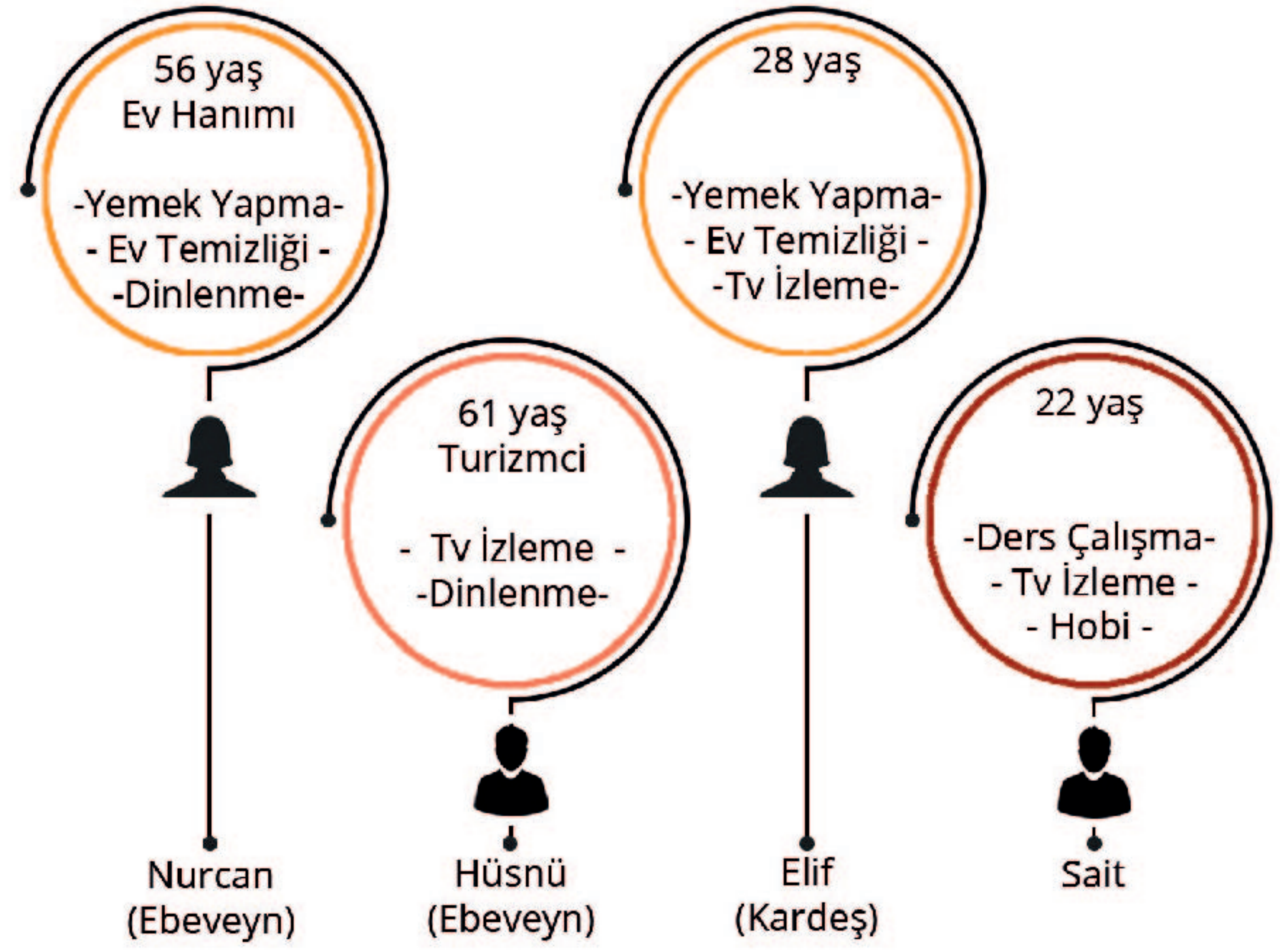

## COVID-19 SONRASI EVDEKİ SORUNLAR/ÇÖZÜMLER

Bu süreçte iş ve çeşitli ihtiyaçlardan dolayı dışarı çıkılması gerektiği için ve bazı sebeplerden dolayı eve gelen misafirler için içeri girmeden ve çıkarken kullanabilmeleri adına evin girişine dezenfektan, kolonya ve ıslak mendil konulmuştur.

1  
GİRİŞ

Okulların online dönmesinden sonra evlere geri dönüşler gerçekleşmiştir. Online eğitimde internet sıkıntısı yaşandığı için evin en iyi internetin çektiği yerde derse girilmiş, daha önce bu amaçla kullanılmayan alanlarda yeni mekanlar (salon) oluşturulmuştur.

2  
SALON

Online sisteme dönüşün bir sonraki seneye sarkmasından dolayı öncesinde odamda masa ve kitaplık olmadığı için, ihtiyaçlar doğrultusunda odaya yeni kitaplık ve masa alınmıştır.

3  
ODA

Evimi kapatmamdan dolayı İstanbulda bulunan eşyaların ailemle yaşadığım eve sığmamasından dolayı odamdaki balkona dolap konulmuştur. Aynı zamanda bu dolap balkonda olduğu için dışarıdan geldiğimde kıyafetlerin havalanmasına yardımcı olmuştur.

4  
BALKON

Daha öncesinde mutfak alanında yemek masası olarak kullanılan alan Covid-19 sürecindeki istekler ve ihtiyaçlardan dolayı oturma grubuna dönüştürülmüş ve karşı alanına bir televizyon alınıp konumlandırılmıştır. Mutfakta yeni bir alan meydana gelmiştir.

5  
MUTFAK



Evimdeki yapmış olduğum analizler doğrultusunda öne çıkan en önemli şey masa eksikliğidir. Odamdaki koşulların çalışmama uymaması, masanın kullanılmadığında fazla alan kaplaması, oda içerisinde yaşadığım sıkıntılardan bir tanesidir. Bunun yanı sıra mutfakta gitmiş olduğumuz değişiklik zaman içerisinde tekrar masaya ihtiyaç duyduğumuzu göstermiştir. Mevcut alanda masa çözümlemesi gerekmektedir. Analizler doğrultusunda evde herhangi bir planlamayı bozmadan kendi kendine masaya dönüşen bir ürün tasarlanmak istenmiştir.

Yapılan bu masa istenildiğinde aktif hale gelebilen, istenildiğinde ise ortadan rahat bir şekilde kalkacak tarzda planlanmıştır. Kaldırıldığında kötü bir görüntü vermemesi adına arka kısmına bir tablo yerleştirilmiştir. Tekli ve çiftli koltuğa uygun bir şekilde yapılmıştır. Bunu kullanıcı istediği şekilde büyütüp küçülebilmektedir. Masanın ayakları tablonun içerisindeki görsele uygun bir şekilde konulup, masa ölçüsüne göre yapılmıştır. Koltukla entegre bir şekilde kolçağın içine gömme bir sistem ile yapılmıştır.

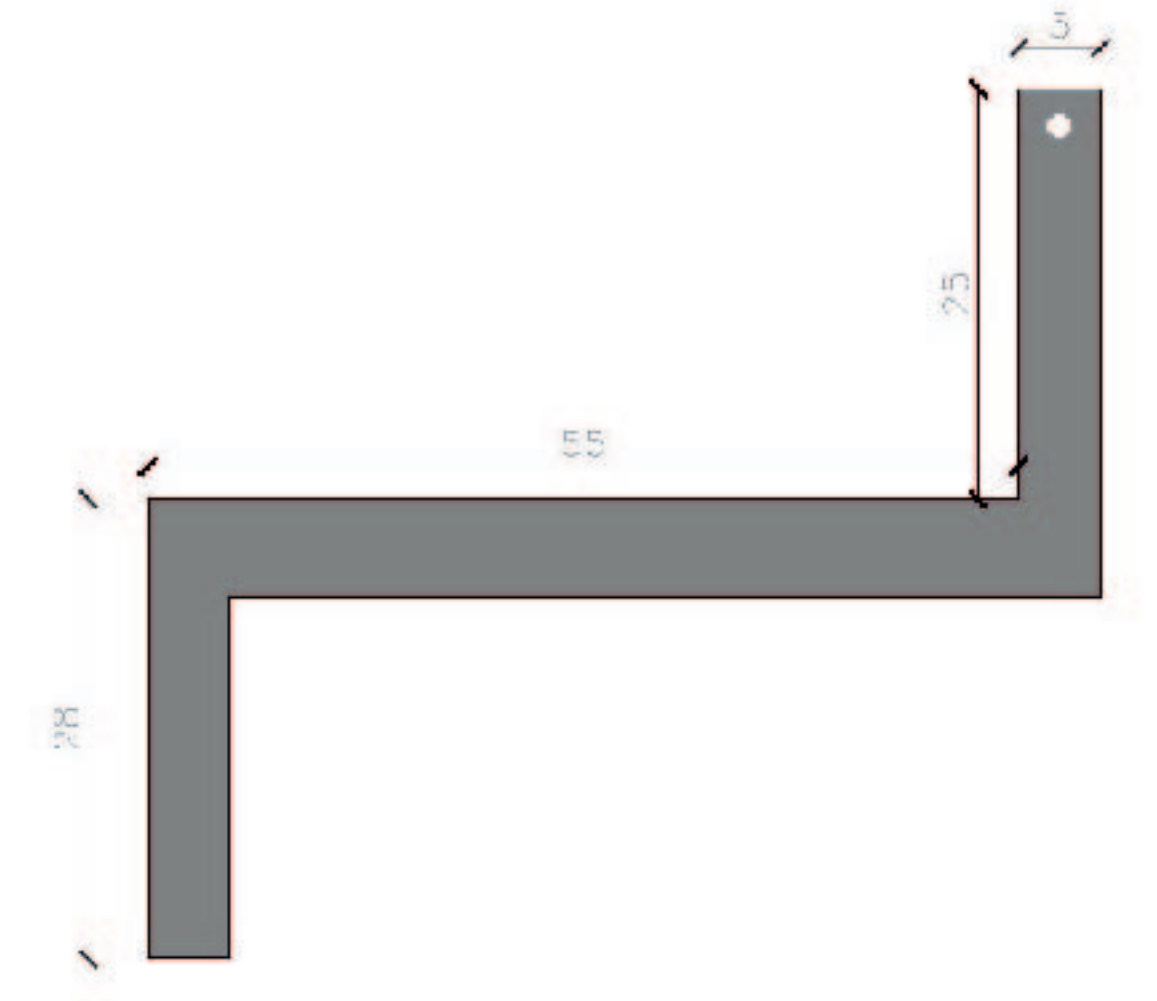
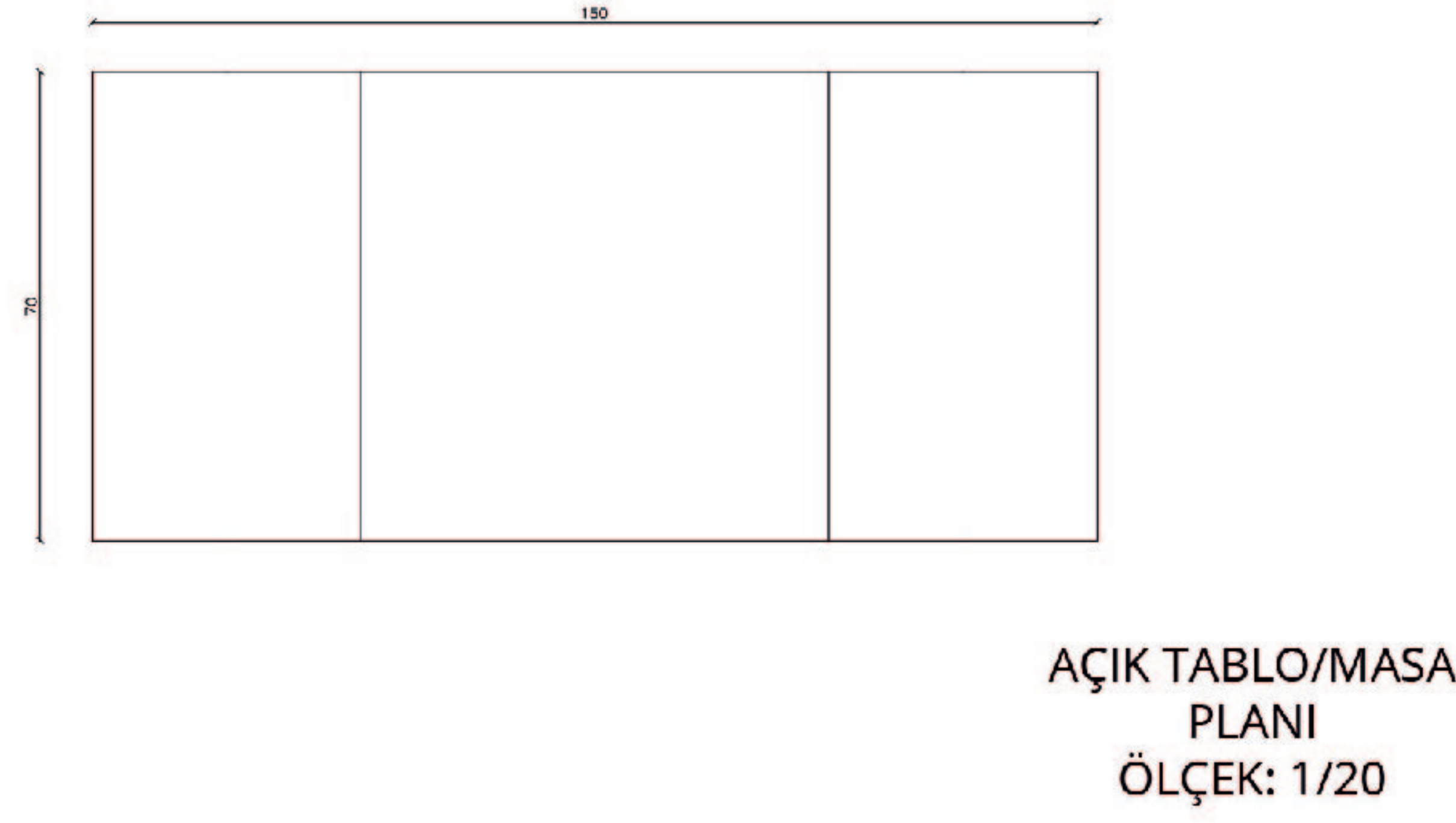
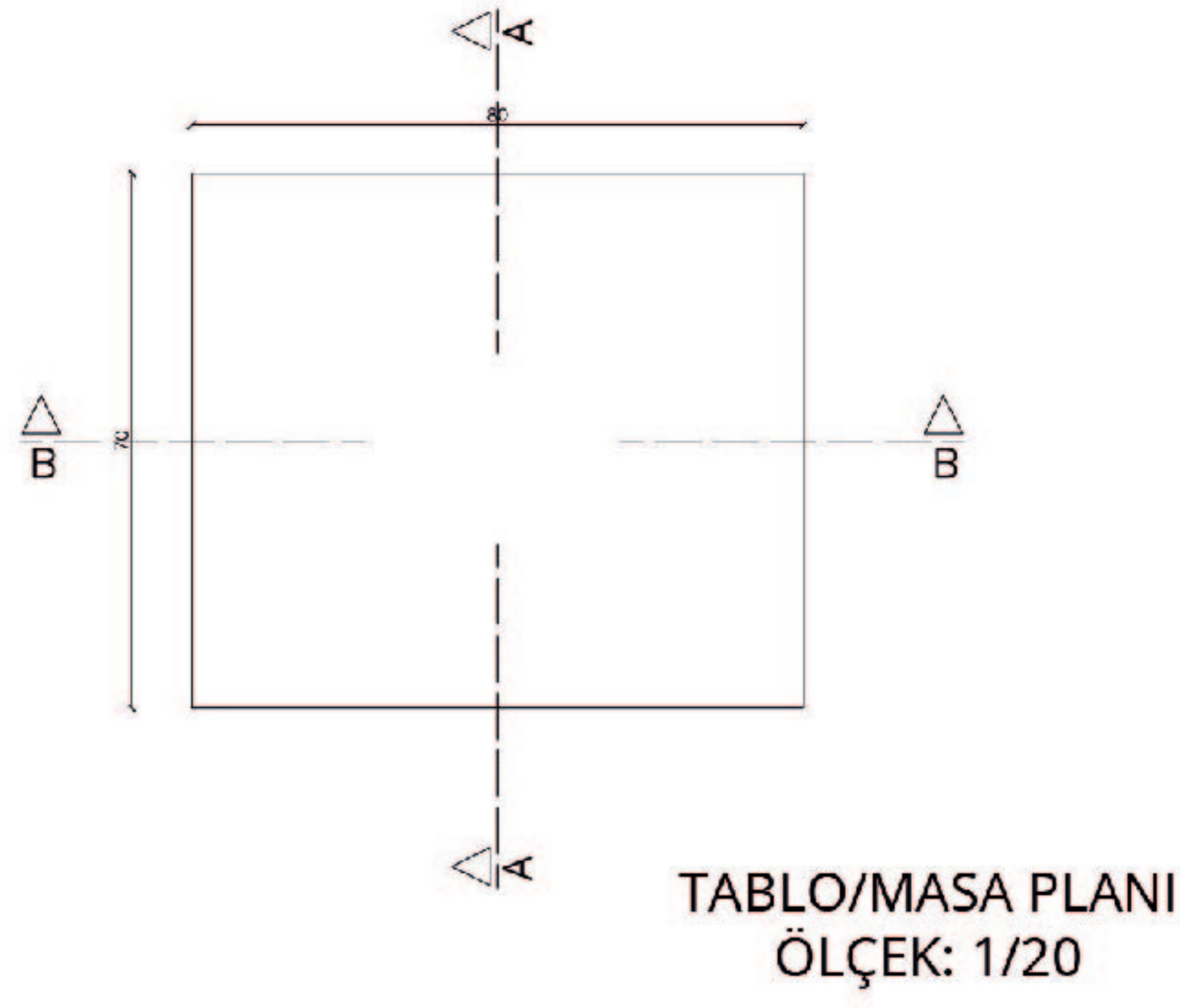

1 Hareketli ayak Z formunda yapılmıştır. Bunun sebebi masa açikken kalkmak istenildiğinde ayağın geçişe engel olmamasıdır.

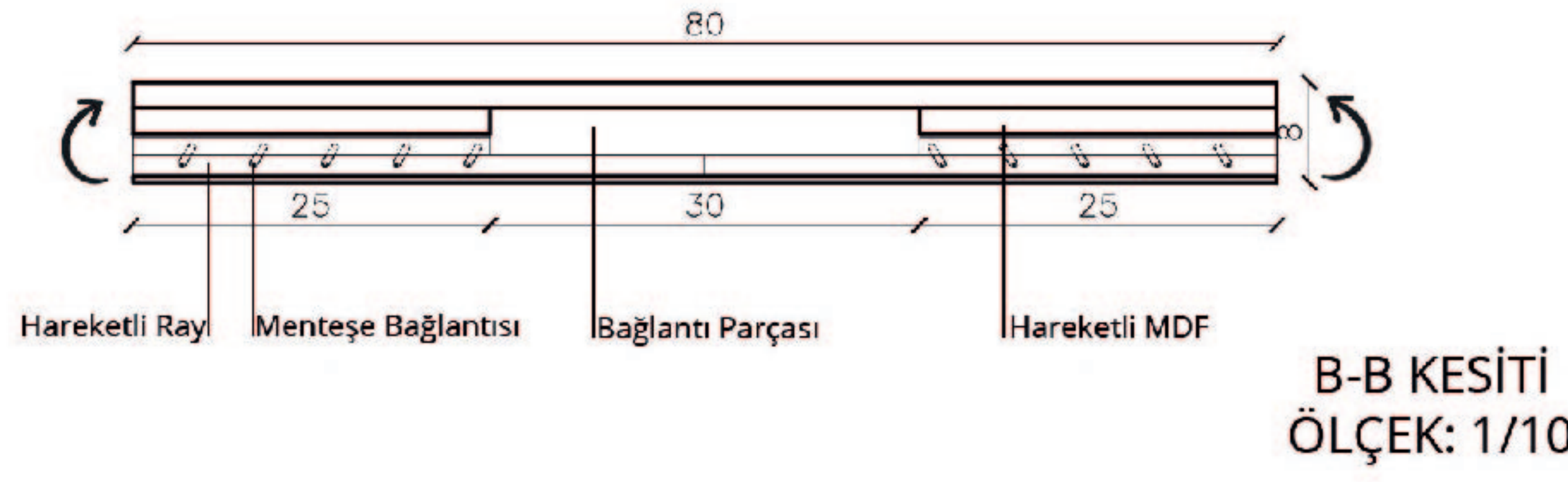
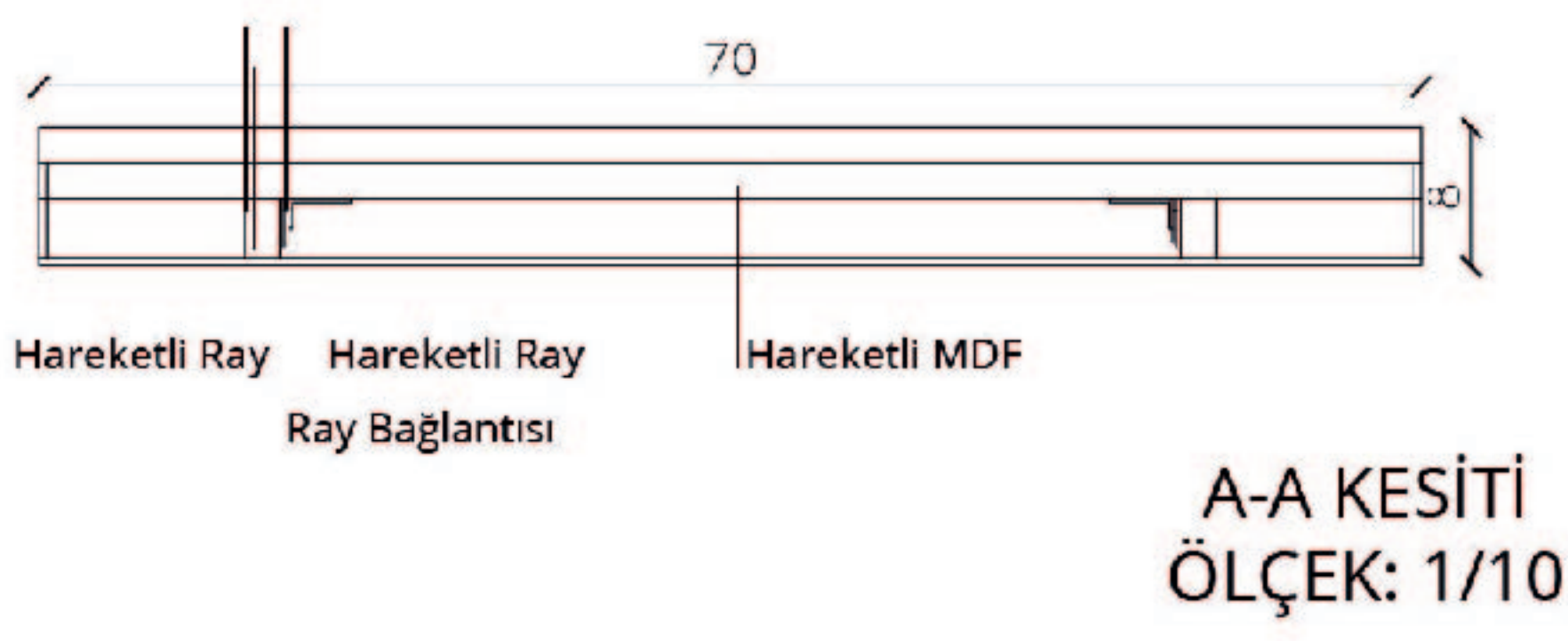

2 Tabloda bulunan gizli taşıyıcı ayağa kapalı halde sabit tutması için kilit takılmıştır.

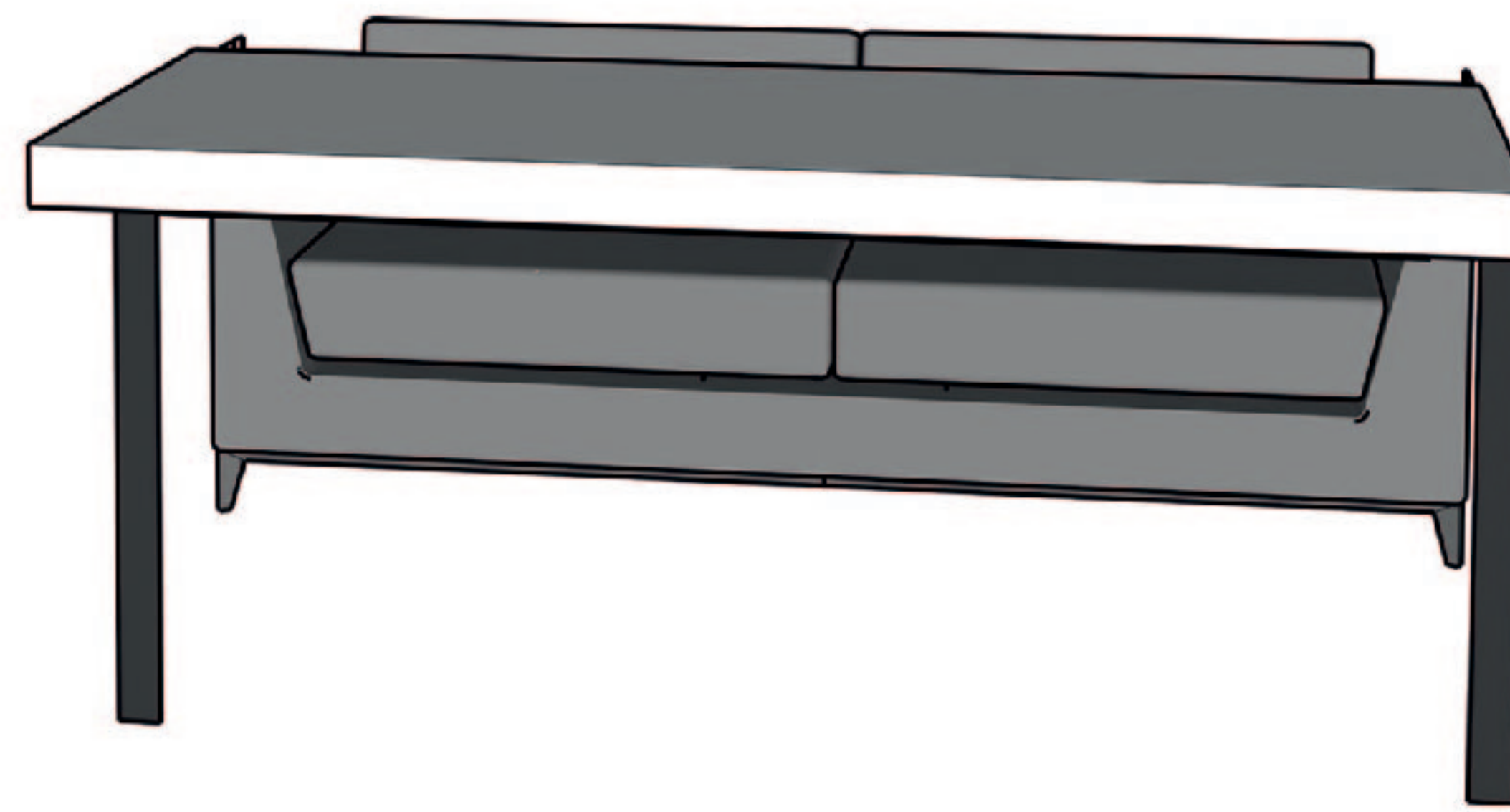
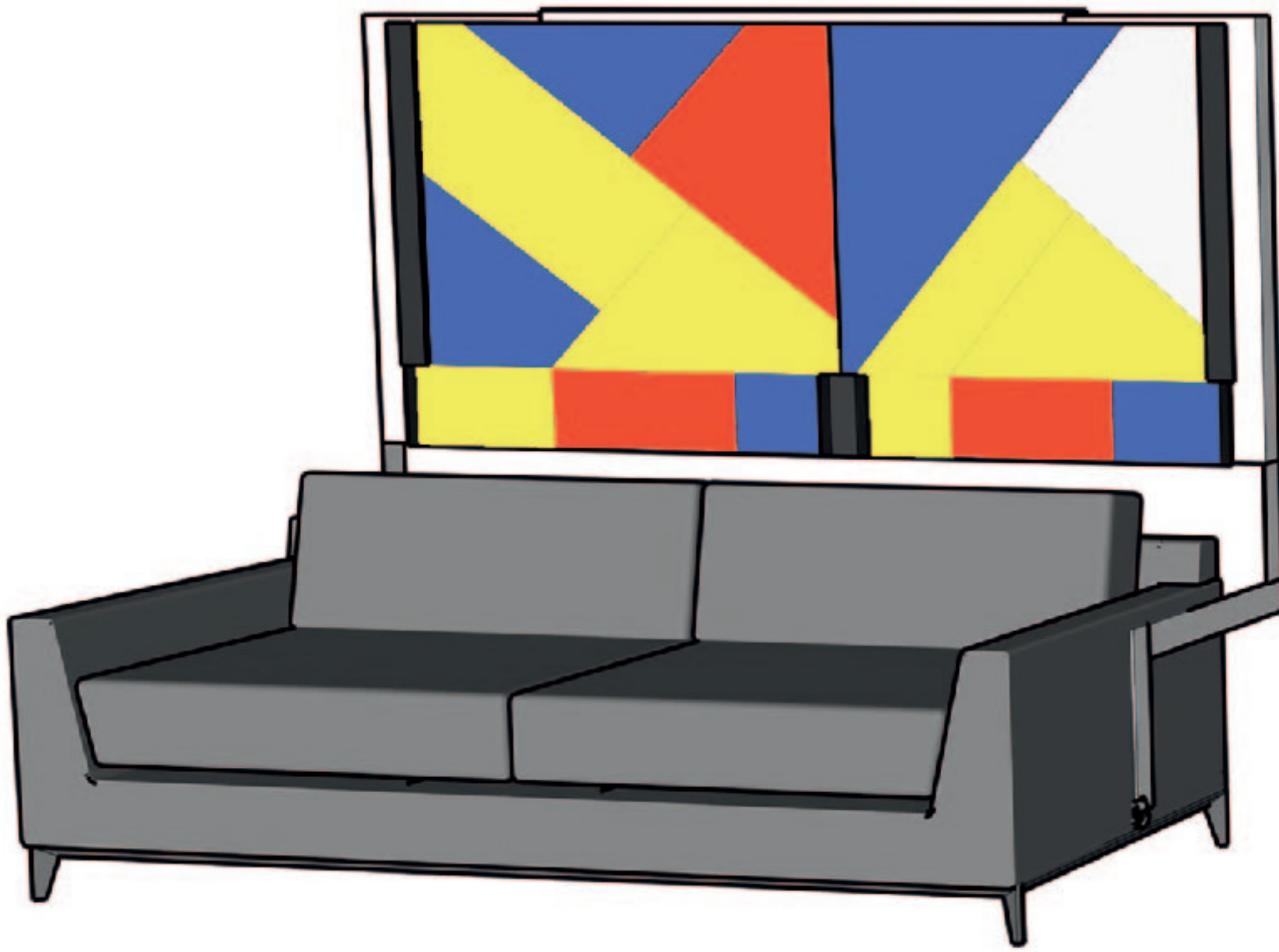
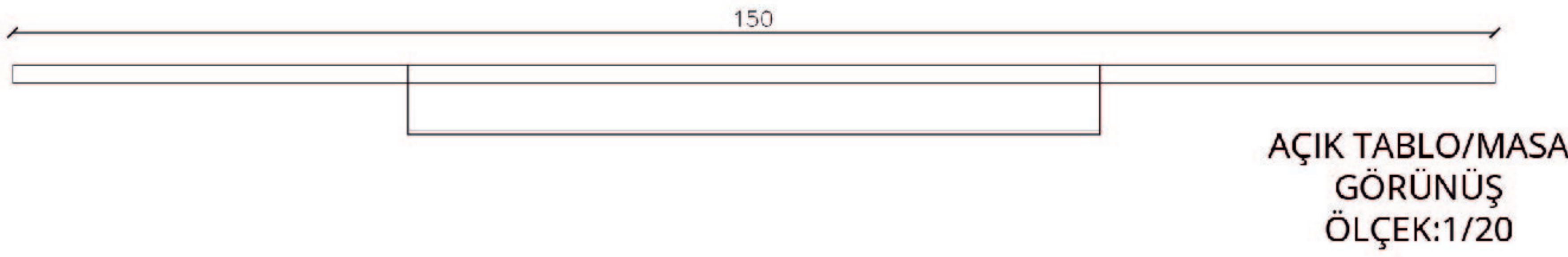

3 Hareketli ayağa bağlı olan kanca hızlı hareketlerde kolaylık sağlamaktadır.

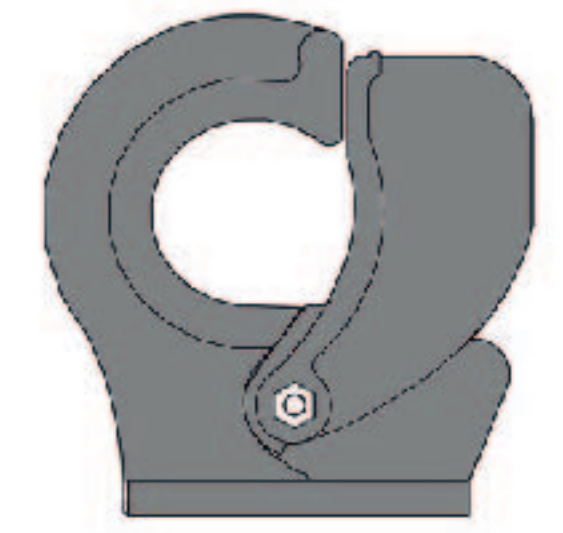

4 Kolçağın olduğu yere sabit duran kanca gizli bir şekil yerleştirilmiştir.

Tablo olarak kullanım yapıldığı ve masa kullanılmadığında kötü bir görüntü oluşmaması için Mondireyanın çalışmalarından esinlenilmiştir. Geometrik şekillerin arasına masa ayağı gizlenmiş görüntünün engellenmiştir. Yapılan tasarımda tekli ve ikili oturmaya uygun bir platform yapılmıştır. Kullanıcı isteğine göre ölçüyü değiştirebilmektedir. Üzer döşemede yapılan küçük bir hamle ile ölçü iki katına çıkarılabilmektedir. Bununla orantılı olarak tablo/masanın ölçüsünde değişiklik yapılabilmektedir. Kullanıcının montaj yapmasına uygun modüler sistem planlanmıştır.

